

Systeme für Aquakultur,
Aquaristik, Labore und
zur Wasseraufbereitung

Systems for aqua culture,
sea water aquaria, labs and
water desalination and purification

Systèmes pour aquaculture,
aquariums eau de mer,
laboratoires et traitements d'eau



AquaCare GmbH & Co. KG
Am Wiesenbusch 11
D-45966 Gladbeck
Tel.: +49-2043-375758-0
Fax: +49-2043-375758-90
<http://www.aquacare.de>
e-mail: info@aquacare.de

Schlauch-Dosierpumpen / Tube Dosing Pumps

1 Kanal / 1 channel

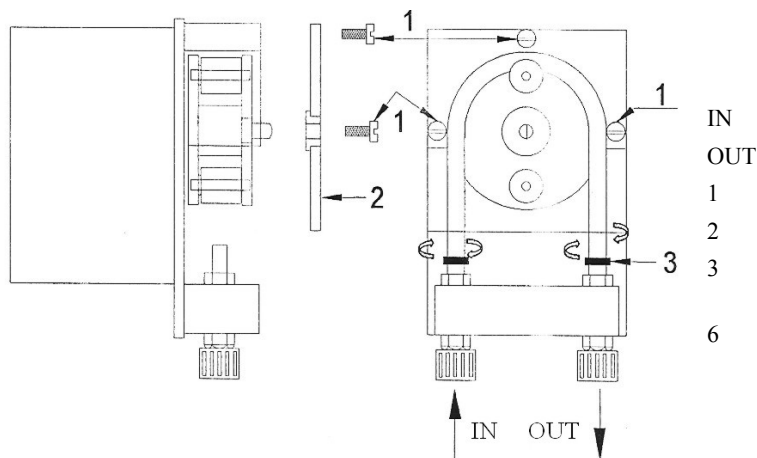

D	GB	
Bedienungsanleitung Seite 1	Instruction Manual page 2	
Wasserzulauf	Water inlet	
Wasserauslauf	Water outlet	
1 Schraube	Screw	
2 Deckel	Cap	
3 Kabelbinder (nur 1 Kanal)	Zip tie (only 1 channel)	
6 Schlauchhalterung (nur 3 Kanal)	Tube holder (only 3 channel)	

3 Kanal / 3 channel

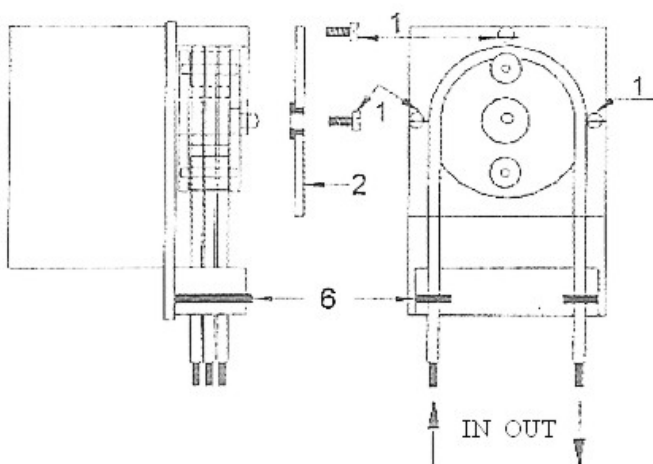

Bedienungsanleitung 1 und 3-Kanal Dosierpumpen

Vor dem Einsatz

Achtung! Sollte die Pumpe nicht gleich anlaufen, liegt das an der durch längere Lagerung verursachte Druckstelle im Dosierschlauch. Aus diesem Grund Pumpe am Stromnetz angeschlossen lassen, bis die Pumpe anläuft. Damit der Dosierschlauch die nötige Elastizität erreicht, Pumpe vor der entgeltigen Installation mindestens eine Stunde laufen lassen.

Installation

Pumpe muss immer senkrecht montiert werden und darf nicht liegend laufen.

Die Pumpe sollte immer nach oben fördern, um bei Schlauchschaden das Medium nicht in großen Mengen ins Aquarium fließen zu lassen. Der Vorratsbehälter sollte immer unterhalb der Auslaufstelle der Druckseite sein.

Bei kontinuierlicher Förderung wird die Pumpe einfach mit einer Steckdose verbunden. Soll eine geringere Menge gefördert werden, kann jeder beliebige Timer (Schaltuhr) mit einer Einstellzeit von 1 Minute benutzt werden.

Zum Nachfüllen von Verdunstungswasser bzw. Kalkwasser kann die Pumpe mit jeder Niveauekontrolle / Nachfüllautomatik (z.B. AquaCare *BasiTech*) verbunden werden.

Schlauchwechsel

Vor dem Hantieren an der Pumpe muss der Netzstecker gezogen werden! Fördert die Pumpe nicht mehr gleichmäßig, sollte der Dosierschlauch gewechselt werden (nach ca. 3 Monaten Dauerbetrieb). Dazu werden die Schrauben (1), die den durchsichtigen Deckel (2) halten, herausgedreht und vorsichtig der alte Schlauch entfernt: bei der 1-Kanal-Pumpe vorher die Kabelbinder entfernen; bei der 3-Kanal-Pumpe die gesamte Schlauchhalterung herausziehen.

Wenn der neue Schlauch eingelegt wird, muss darauf geachtet werden, dass er nicht verdreht wird. Bei der Einkanaldosierpumpe

pe sollte der Ersatzschlauch mit den beiliegenden Kabelbindern gesichert werden.

Zum Schluss wird der Deckel (2) wieder mit den Schrauben (1) gesichert. Sollte der Schlauch nicht mittig in der Pumpe laufen, sollte er so lange an den Anschlüssen gedreht werden, bis er mittig läuft

Fetten Sie den Schlauch mit Silikonfett (oder Vaseline) ein.

Gewährleistung

Für alle AquaCare-Produkte gilt die gesetzlich vorgeschriebene Gewährleistung. Davon ausgenommen sind Verschleißteile, z.B. Dosierschlauch. Bei Schäden, die durch gewaltsame Einwirkungen hervorgerufen wurden, erlischt der Anspruch. Für Folgeschäden (z.B. Wasserschäden) kann AquaCare nicht haftbar gemacht werden. Voraussetzung für einen Gewährleistungsanspruch sind eine Kopie der datierten Kaufquittung.

Technische Daten

Siehe letzte Seite

Instruction manual of AquaCare Dosing Pumps

Before Operation

Attention! If the pump is not running at once the hard tube (long time not in operation; very low temperatures) is the reason. The pump should be plugged in the mains – after a while it will run and the tube gets soft. Let the pump running for minimum one hour without a fluid inside of the tubes.

Installation

The pump must be mounted in vertical position only. The water should be pumped upwards. This will prevent a high flow of the dosing medium if the tube is defect. The bottle with the medium should stand below the pump.

If you want to dose continuously you only have to plug in the mains. If you need lower volumes you can connect the pump to a simple timer.

It is possible to connect the dosing pump with a level control (e.g. AquaCare *BasiTech*) to fill up the water of the aquarium automatically. This is very practicable if you want to fill up with calcium hydroxide solution ("Kalkwasser").

Changing the tubes

Before changing the tubes disconnect the pump from the mains. Unscrew the screws (1) and take the transparent cap (2) away. Take out the old tube very carefully:

1-channel pump: put away the zip ties before.

3-channel pump: put away the complete tube holder.

Put in the new tube into the pump. Please fix the tube of the 1-channel pump with the delivered zip ties. Before installing the pump at the aquarium, be sure that the dosing pump runs properly (maybe let the pump run one hour without dosing medium). Please take a little bit silicone fat (or Vaseline) for the dosing tube.

Guarantee

To all AquaCare products you have the prescribed guarantee by law, excluding expendable parts the dosing tube. With damage, which was caused by force, the requirement expires. For damages caused by water AquaCare cannot be made liable. To get the guarantee AquaCare needs a copy of the dated purchase receipt.

Technical data

Look at last page, please.

Technische Daten / Technical data /

D	GB		1-Kanal-Dosierpumpe 1 channel pump	3-Kanal-Dosierpumpe 3 channel pump
Bestellnummer	Order number		401-100	401-300
Förderleistung	Flow		70 ml/h 4,2 l/h	3 × 50 ml/min 3 × 0,3 l/h
Lebensdauer Schlauch bei Dauerbetrieb	Life time of the tube at continuous operation		3 Monate / 3 months	
Bestellnummer Ersatzschlauch	Order number spare tube		401-101	401-301
Material Pumpe	Material of pump		PMMA, PS	
Material Schlauch	Material of tube		Norpren (Spezialgummi / special rubber)	
Elektrischer Anschluss	Electrical connection		230 V 50 Hz 4 W	

www.aquacare.de